

Паспорт на изделие Гостинная "Conti" Тумба 1800/500/416

Общий вид

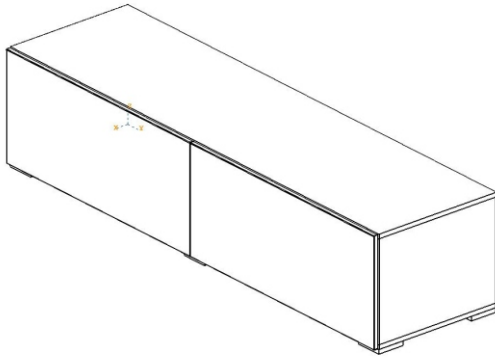

Комплект поставки

В торговую сеть изделие поступает в разобранном виде. Детали изделия упакованы в гофрированный картон, что обеспечивает сохранность элементов. Фурнитура запакована в полиэтиленовый пакет.

Правила хранения и эксплуатации изделия

- 1 Изделие следует хранить и эксплуатировать в крытых, сухих, вентилируемых и отапливаемых помещениях, при температуре не ниже +2°C, с относительной влажностью воздуха от 45 до 70 %.
- 2 Изделие должно быть защищено от длительного воздействия прямых солнечных лучей и близко расположенных отопительных приборов.
- 3 Поверхность изделия нужно оберегать от попадания влаги, чтобы избежать разбухания и отклеивания кромок.
- 4 Недопустимо попадание на изделие жидкостей, которые растворяют лакокрасочные пленки (спирт, ацетон, бензин и т.п.).
- 5 При ослаблении креплений их необходимо подтягивать.
- 6 Пыль с поверхности изделия вытирать сухой мягкой тканью.
- 7 Рекомендуется использовать специальные средства по уходу за изделиями.

ГАРАНТИЙНЫЙ ТАЛОН*

1 Гарантийный срок эксплуатации 12 месяцев с даты продажи при условии соблюдения правил эксплуатации.

2 При покупке изделий потребитель имеет право проверить комплектность поставки, целостность и качество изделия.

В случае обнаружения дефектов или некомплектности, потребитель может заменить дефектный узел и укомплектовать изделие в месте приобретения.
Для замены изделия необходимо предъявить:

- 1) вышедший из строя узел изделия (изделие) или фотоматериалы, демонстрирующие характер брака;
- 2) упаковку изделия;
- 3) следующий комплект документов:
 - рекламация;
 - документы, подтверждающие факт приобретения (расходная накладная, кассовый чек);
 - паспорт изделия с отметкой магазина о дате продажи со штампами ОТК и магазина (при отсутствии штампа магазина и даты продажи гарантийный срок исчисляется со дня изготовления) или упаковочный лист с гарантийным сроком и со штампом ОТК;
 - ярлык предприятия с датой изготовления.

На основании вышесказанного, продавец или представитель отдела рекламаций составит рекламацию и произведет замену несоответствующего узла (изделия) в срок до 14 дней или по согласованию сторон в другой срок.

3 При некомплектности поставки изделия к вышесказанному комплекту документов необходимо предъявить упаковку или фотоматериалы упаковки.

4 Изготовитель обязуется выполнить замену деталей или узлов со скрытыми дефектами:

- не сопряжение деталей;
- несоответствие деталей чертежным размерам, влияющим на работоспособность.

5 Случаи, на которые гарантийный ремонт не распространяется:

- отсутствие дефектной детали и документов, подтверждающих факт приобретения;
- изделие или деталь вышли из строя вследствие несоблюдения потребителем правил хранения, эксплуатации, указанных в настоящем паспорте;
- изделие или деталь со следами механических повреждений, а также повреждений, вызванных воздействием высоких (низких) температур, огня или воды;
- изделие, узлы которого подверглись вскрытию, самостоятельному ремонту или изменению конструкции лицами, не уполномоченными на это;
- неправильная транспортировка изделия.

6 Для изделий с нарушениями гарантийных условий эксплуатации, но не истекшим гарантийным сроком, изготовитель может провести ремонт или замену любых дефектных деталей при условии предварительной оплаты потребителем затрат на данную работу и наличия паспорта с отметкой магазина о дате продажи.

*Без чека торгующей организацией не действителен.
ГОСТ 16371

Упаковщик _____
Дата изготовления _____
Штамп ОТК _____
Штамп магазина с отметкой о дате продажи _____

Схема детализации

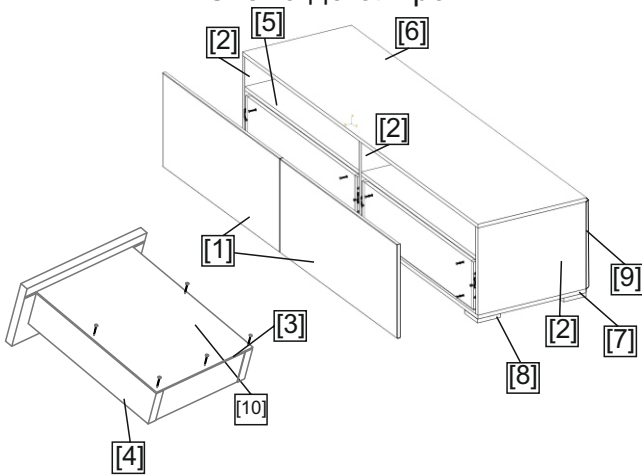

Детализация

№	Размеры детали	Кол-во	
1	ی لا ی	392	2
Ĉ	بی ی	478	3
Ĉ	یو ی	200	4
Ĉ	پی ی	200	4
D	ی ی ی	478	2
Ď	ی ی ی	481	1
Ď	ی ی ی	478	1
Ď	ی ی ی	100	6
E	ی لا یو	382	1
ĈĈ	846	446	2

Комплект фурнитуры:

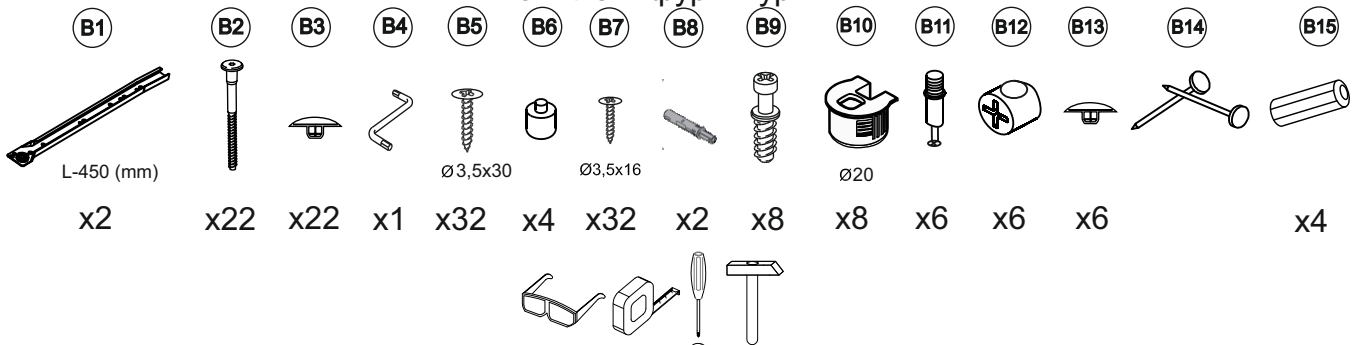

Перед сборкой необходимо подготовить инструмент и рабочее место.



Гостиная "Conti" - Тумба 1800/500/416

Схема сборки корпуса

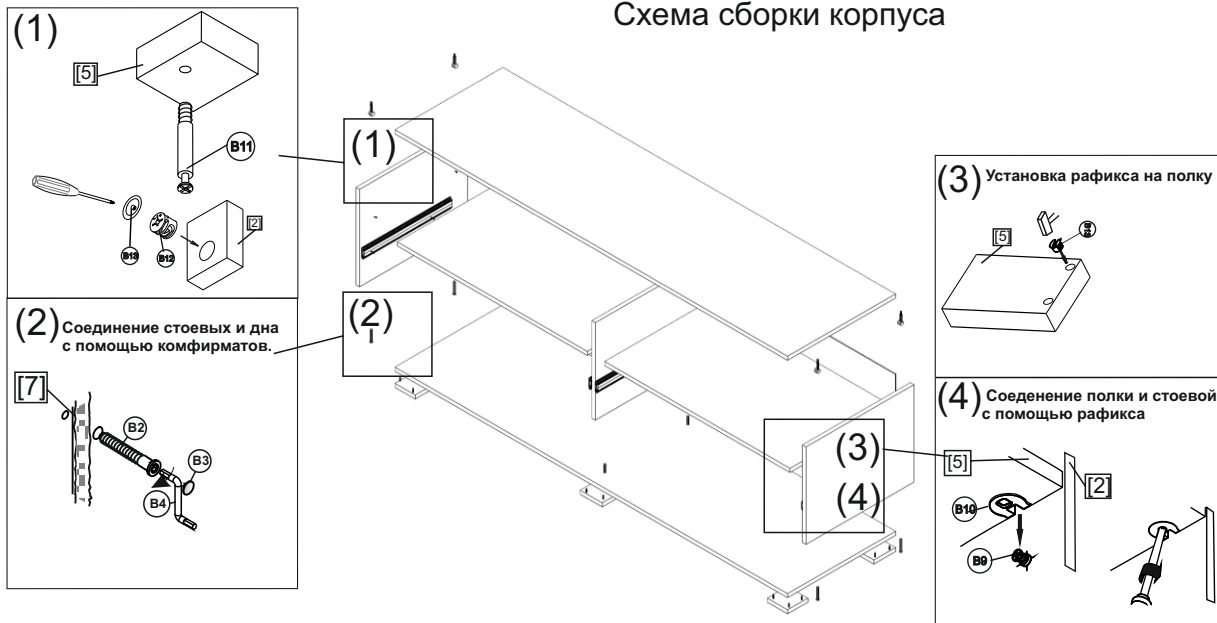

Порядок действий при сборке ящика:

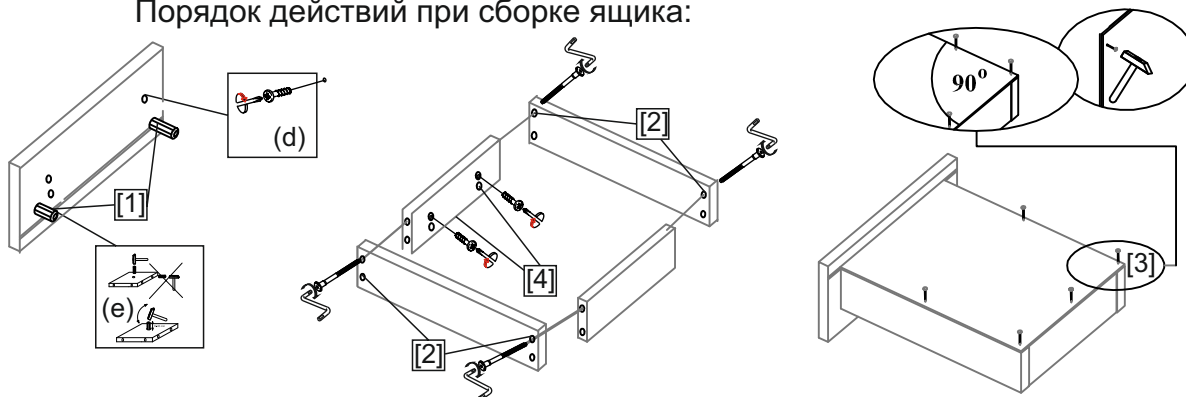

- [1] - (e) - Крепим шканты (15) на фасад {1}.
- [2] - Соединяем конфирматами (2) зад-п. ящиков {3} и бок. ящиков {4} используя конфирматный ключ (4).
- [3] - Крепим гвоздями (14) дно ящика {10}.
- [4] - Крепим фасад {1} к ящику с помощью саморезов (5).

() - в скобках указаны номера комплектации в фурнитуре.

{ } - в скобках указаны номер детали из списка деталей на

Перед сборкой необходимо подготовить инструмент и рабочее место.

